

Améliorations - modifications

Avant

1. On pouvait oublier les feux de croisement.
2. L'éclairage réduit des témoins dépendait des phares, mais pas pour tout les boutons.

Nouveau

- Sans clé de contact seul les positions peuvent fonctionner
 - La clé de contact allume l'éclairage réduit des led (vision de nuit des interrupteurs) et quand le bouton est actionné la led s'allume à 100%
 - Le phare à brouillard arrière fonctionne seulement avec les croisements. (maintenant supprimé)
-
- Autre modification faite après qui ne figure pas sur ce schémas
 - Les veilleuses (feux de position en Suisse!) en Led plus puissantes fonctionnent comme feux de jour avec la clé de contact et réduit de 50% quand les croisements sont allumés.

 R= 27 K

Les led n'ont pas toutes la même consommation. Il faut 4 Résistances de même valeur mais séparée

+ Brun/bleu pas utilisé
N'est pas coupé Avec clé
Risque d'oublis

Croisement (Led Blanc)

Position (Led Vert)

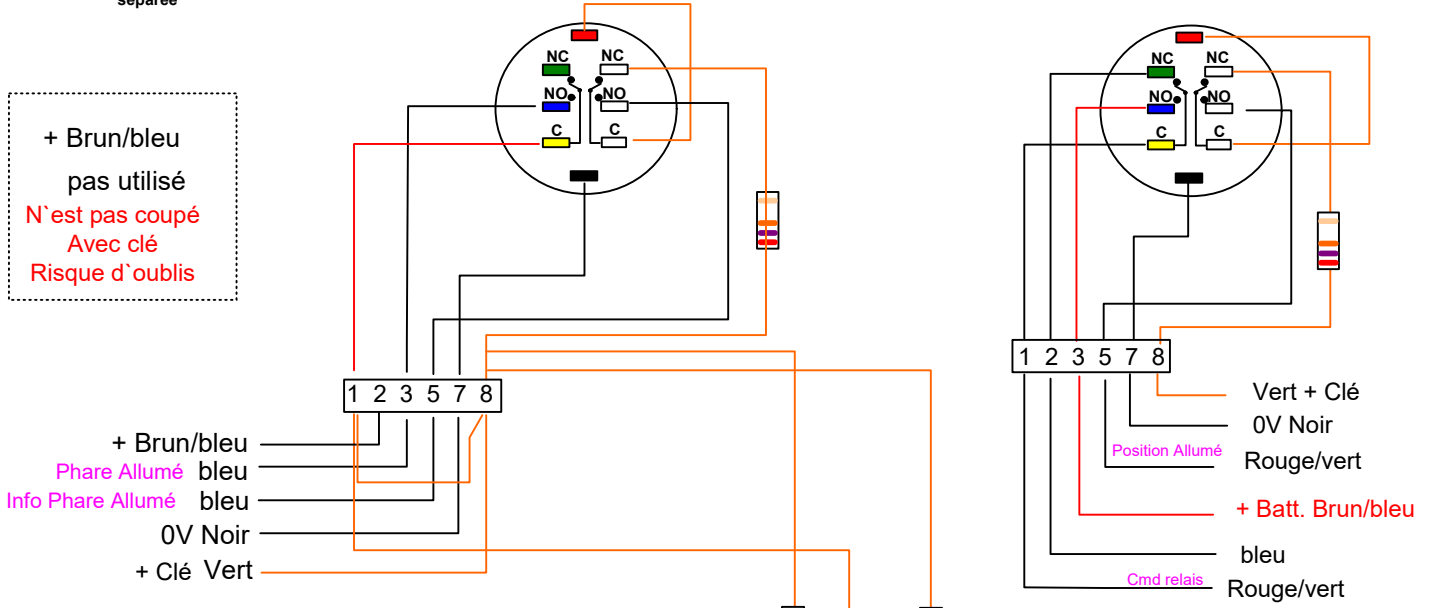

6 Rouge/noir pas utilisé

Brouillard arrière (Led Jaune) (seul avec Croisement)

Start (Led Bleu)

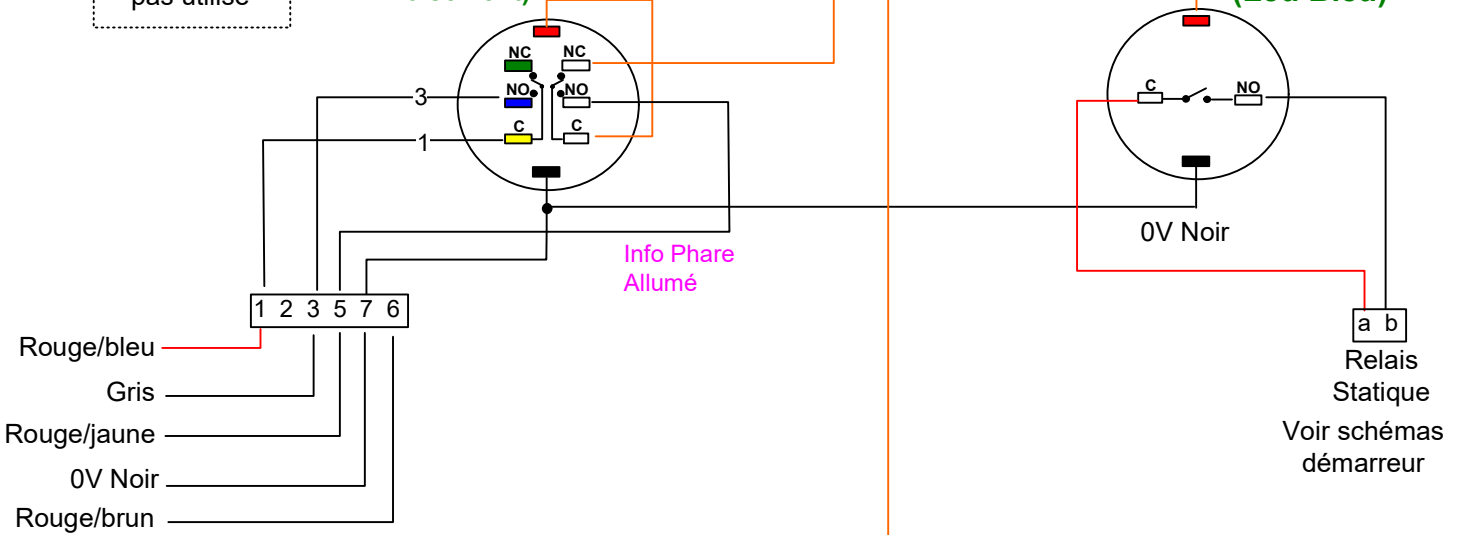

Panne (Led Rouge)

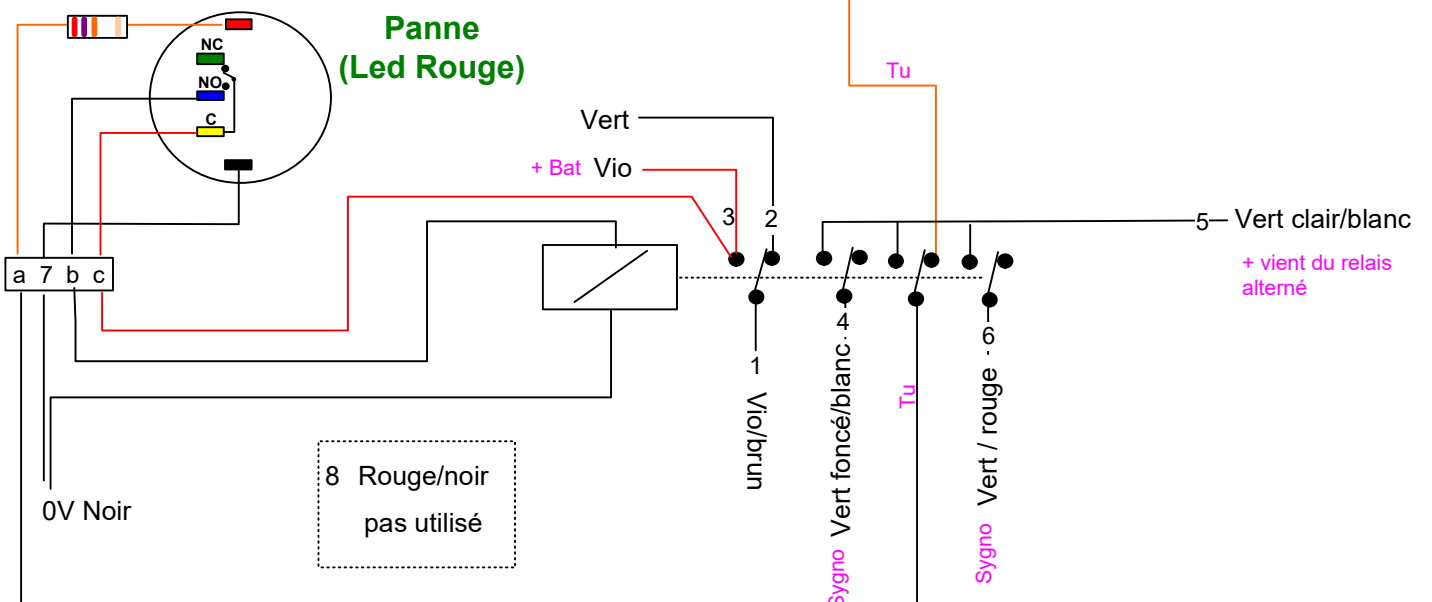

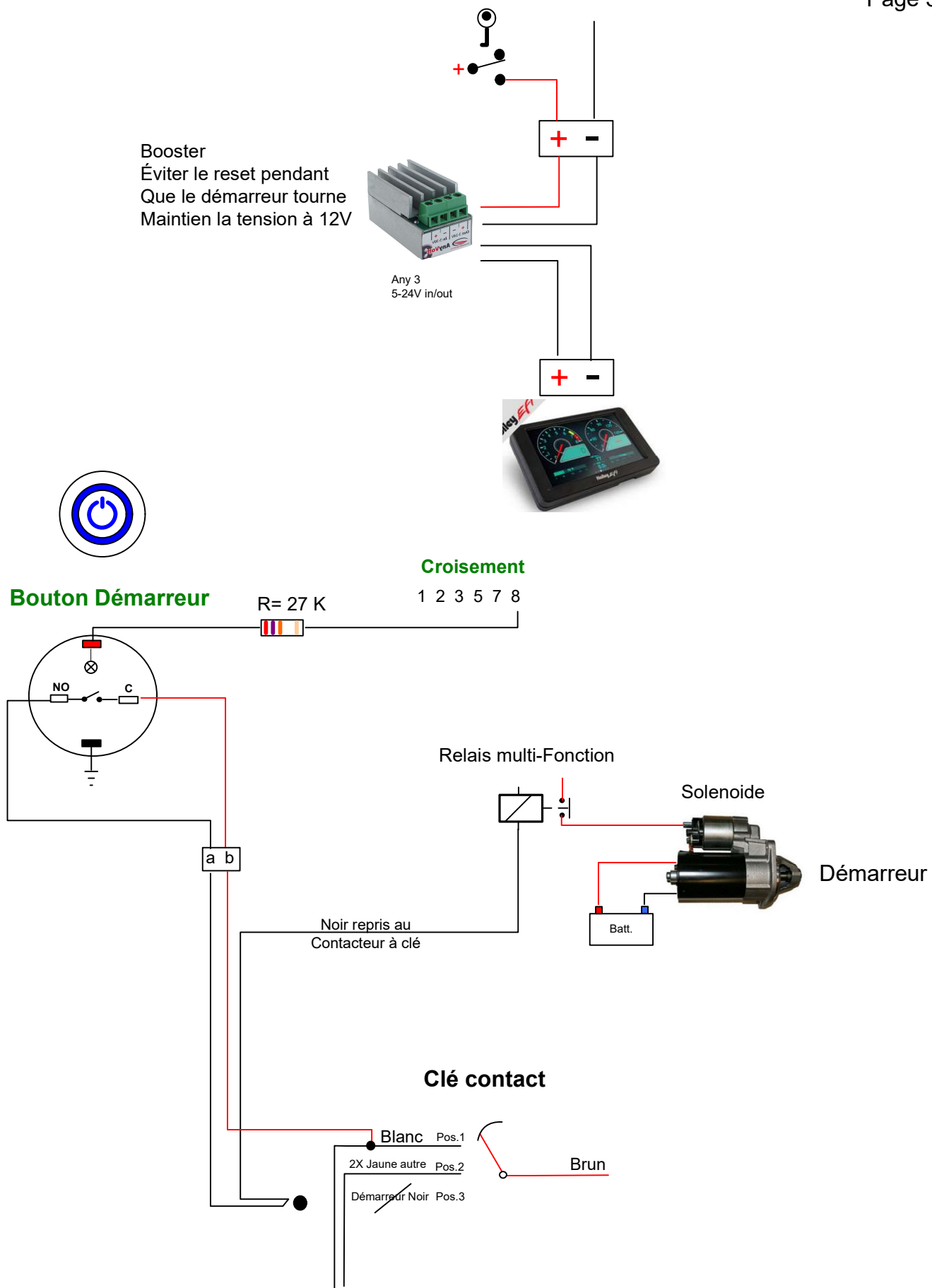

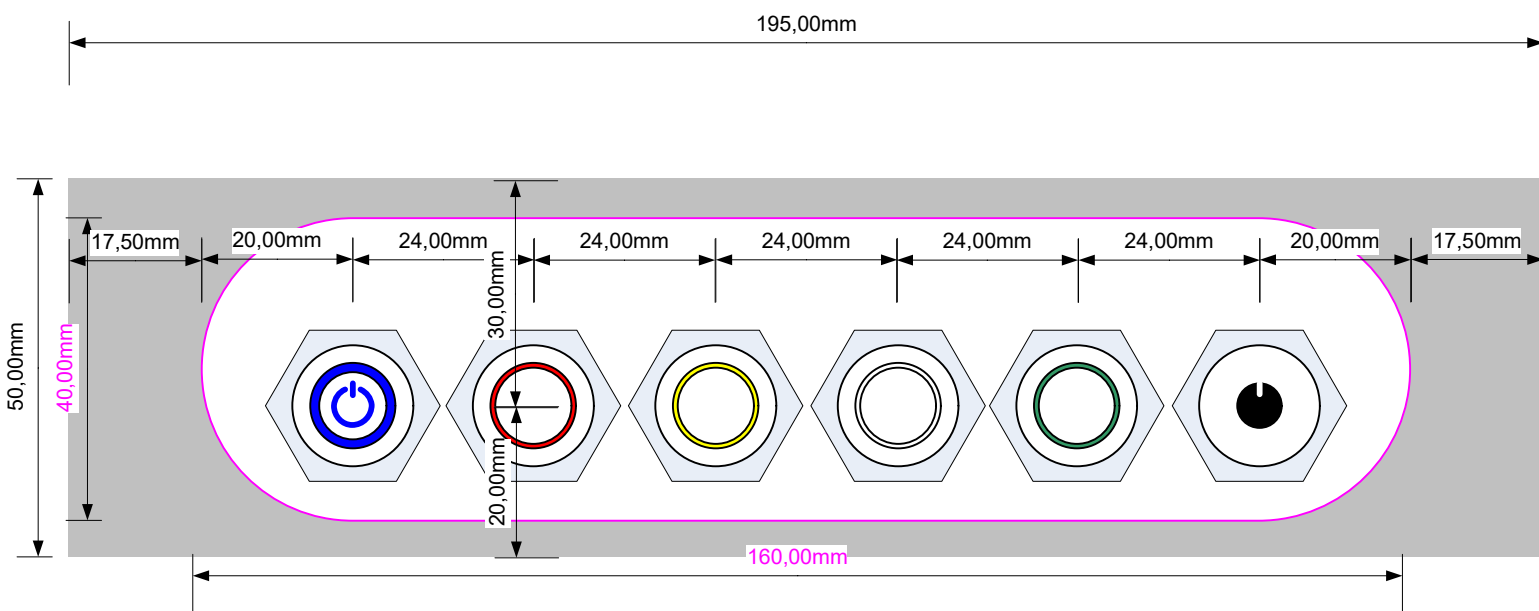

Démarreur
 Panne
 Brouillard
 Croisement
 position
 Sélecteur
 Carthographie

